

Planos de ubicación de unidades funcionales Barrio Liceo

Sectores 13 y 14

UF: 001-203



Los croquis, imágenes, fotografías o planos empleados son a título orientativo y provisorio, los mismos están sujetos a adecuaciones o replanteos, tanto en lo que respecta a la tipología, tamaño y características de las unidades funcionales como a los servicios generales y espacios comunes, pudiendo variar en función de la localización de la unidad funcional en el emprendimiento.

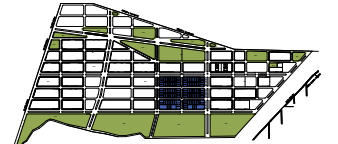

Sector 1A

UF: 0045-0109

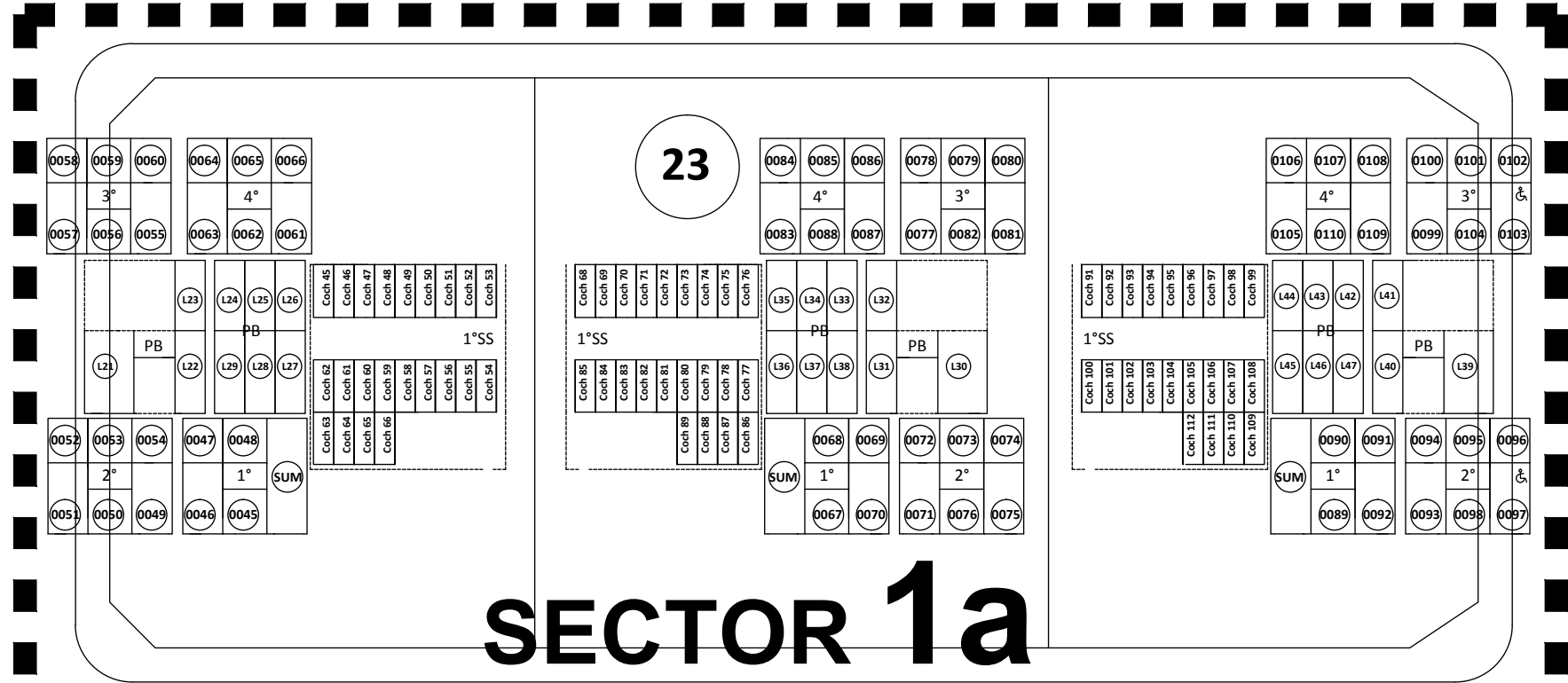
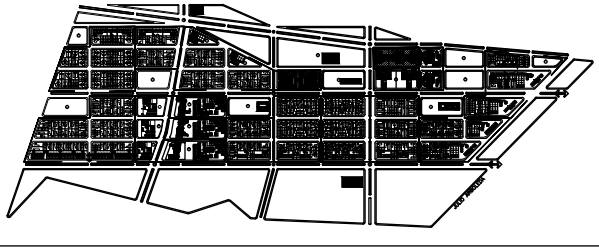

Los croquis, imágenes, fotografías o planos empleados son a título orientativo y provisorio. Los mismos están sujetos a adecuaciones o replanteos, tanto en lo que respecta a la tipología, tamaño y características de las unidades funcionales como a los servicios generales y espacios comunes, pudiendo variar en función de la localización de la unidad funcional en el emprendimiento.

Sector 2A

UF: 0001-0088

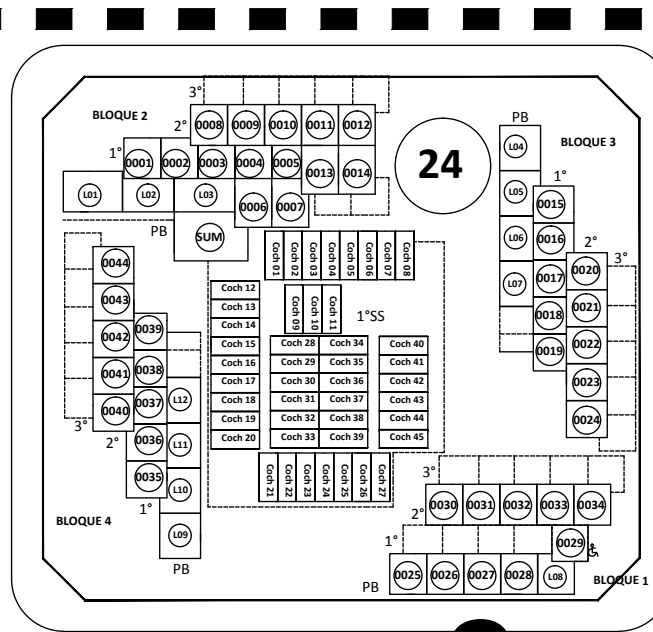
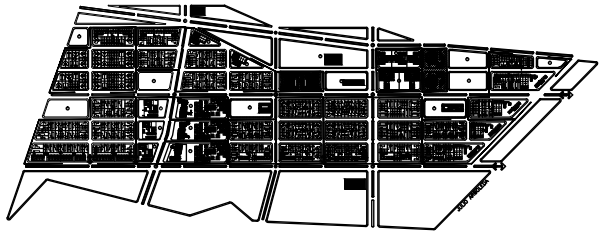

SECTOR 2a

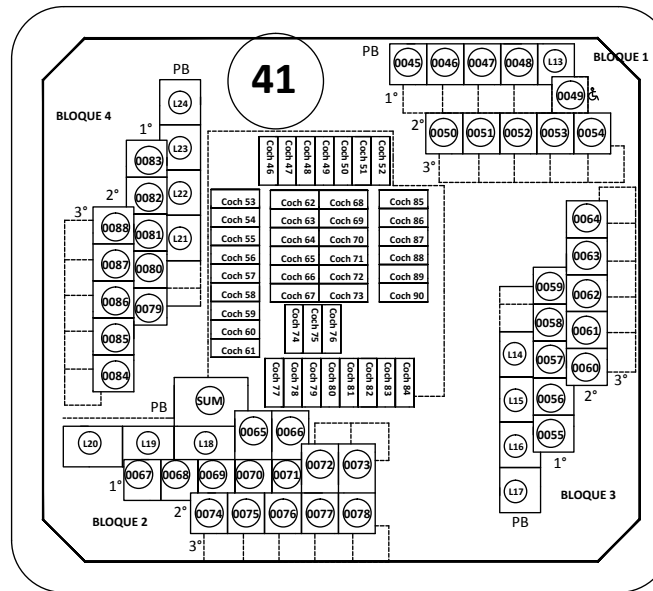

Sector 3A

UF: 0001-0088

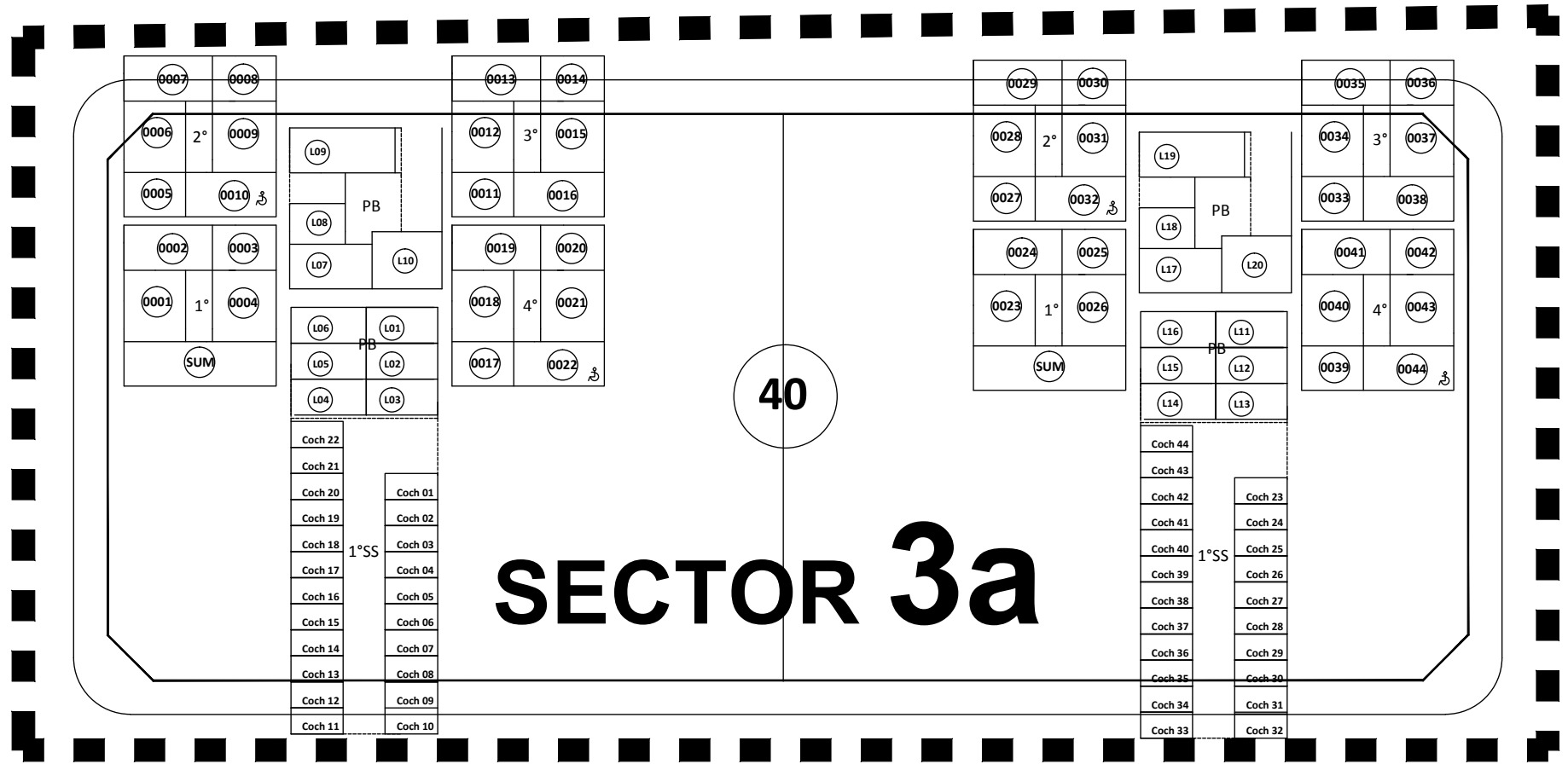
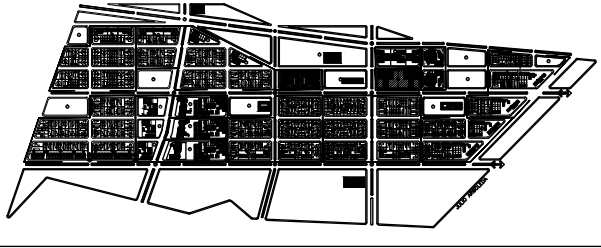

Los croquis, imágenes, fotografías o planos empleados son a título orientativo y provisorio. los mismos están sujetos a adecuaciones o replanteos, tanto en lo que respecta a la tipología, tamaño y características de las unidades funcionales como a los servicios generales y espacios comunes, pudiendo variar en función de la localización de la unidad funcional en el emprendimiento.

Sector 1

UF: 0001-0144

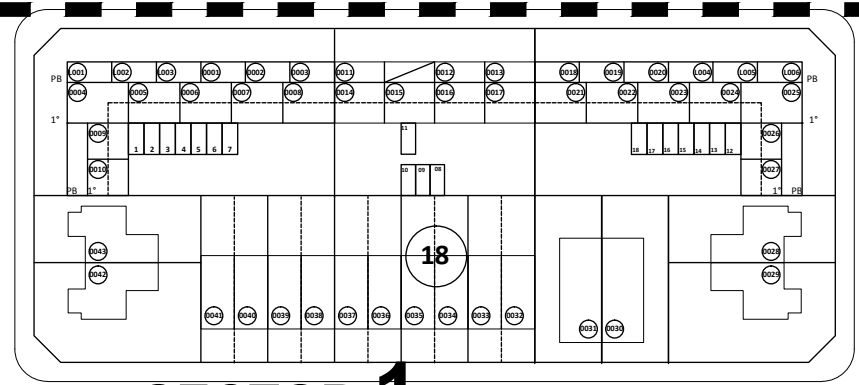
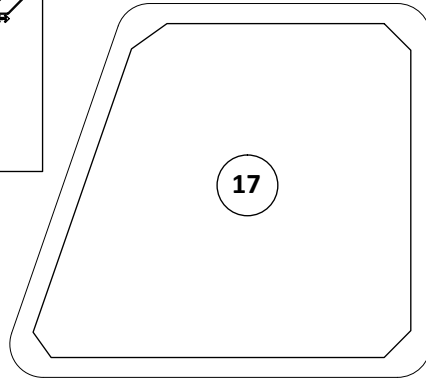
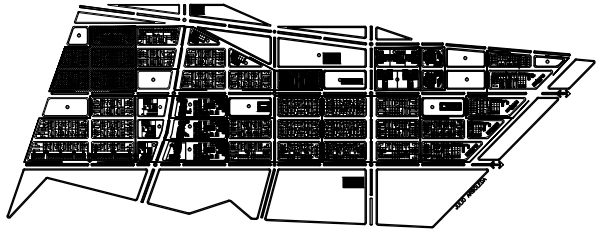

SECTOR 1

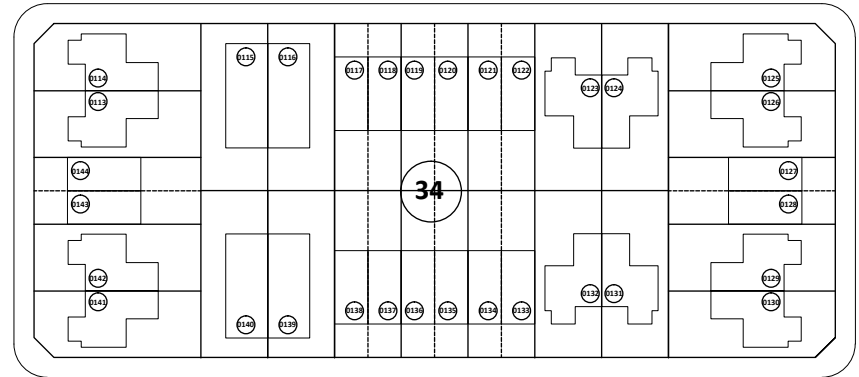
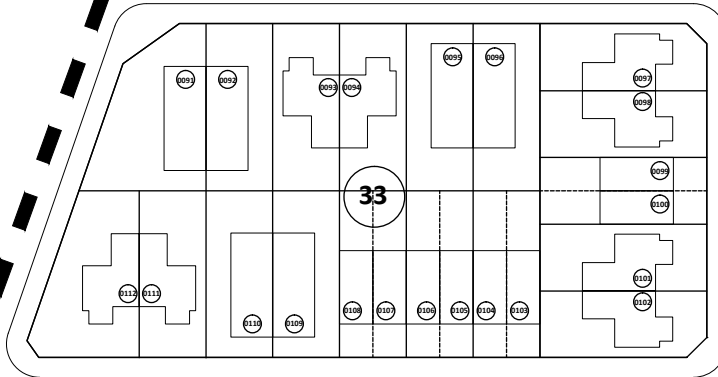
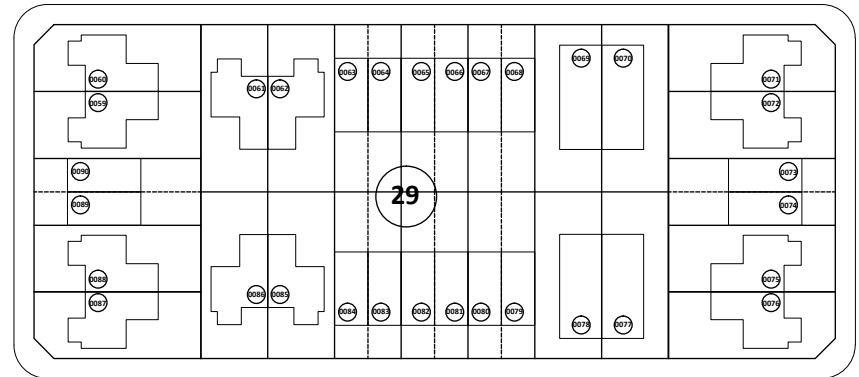
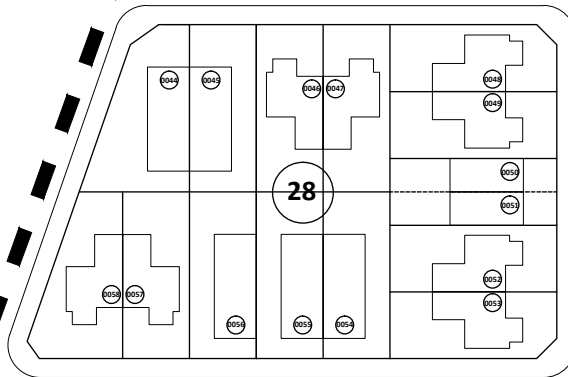

Los croquis, imágenes, fotografías o planos empleados son a título orientativo y provisorio, los mismos están sujetos a adecuaciones o replanteos, tanto en lo que respecta a la tipología, tamaño y características de las unidades funcionales como a los servicios generales y espacios comunes, pudiendo variar en función de la localización de la unidad funcional en el emprendimiento.

Sector 2

UF: 0145-0212

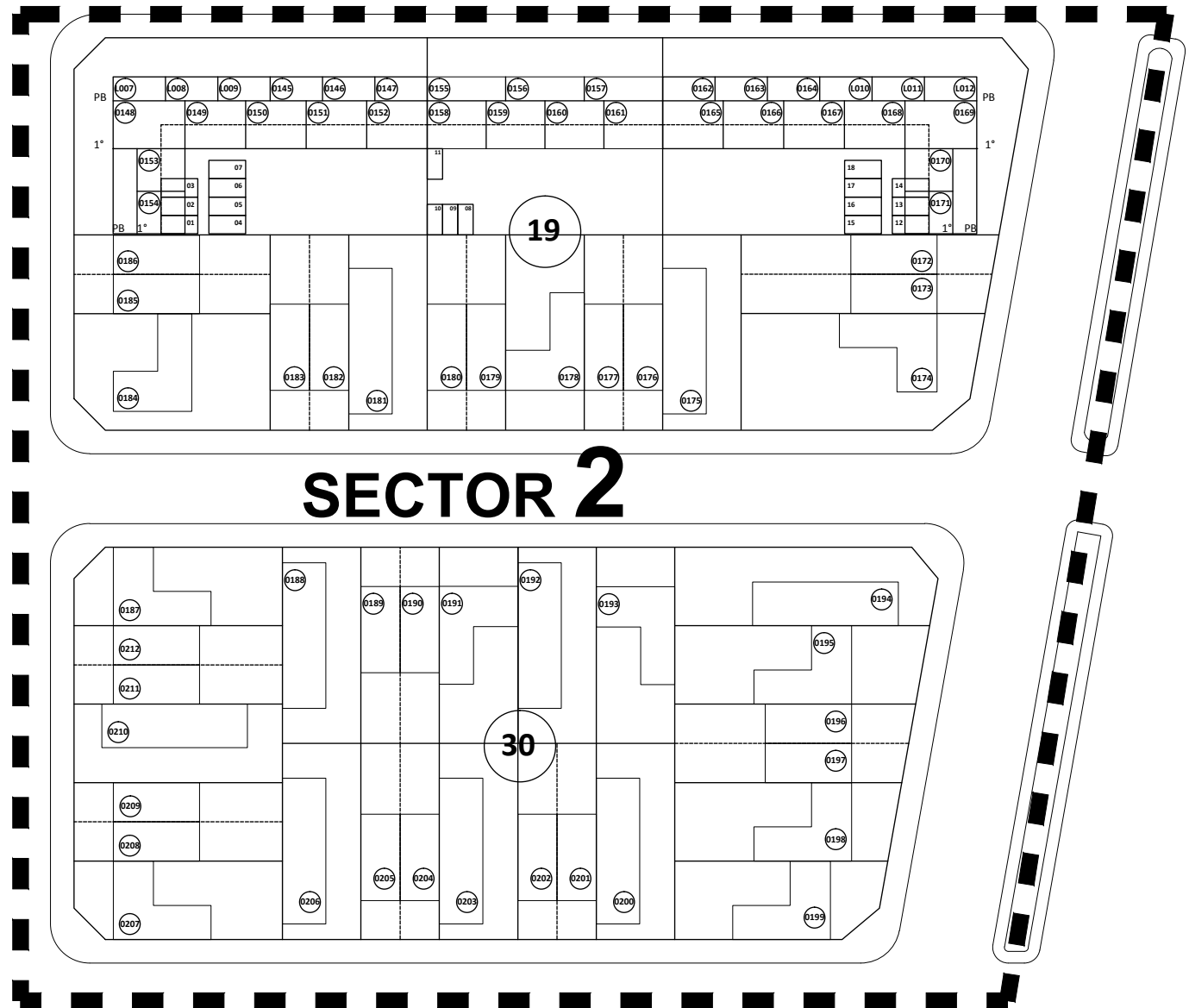
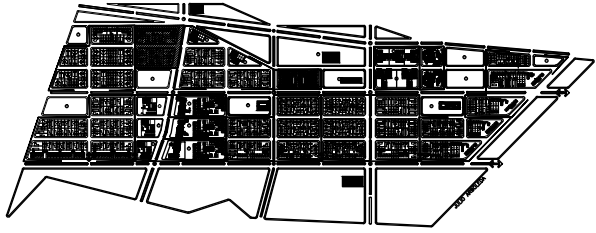

Los croquis, imágenes, fotografías o planos empleados son a título orientativo y provisorio, los mismos están sujetos a adecuaciones o replanteos, tanto en lo que respecta a la tipología, tamaño y características de las unidades funcionales como a los servicios generales y espacios comunes, pudiendo variar en función de la localización de la unidad funcional en el emprendimiento.

Sector 3

UF: 0213-0346

DDUU BARRIO LICEO - CÓRDOBA

Provincia: Córdoba Plano de numeración Desarrollos Urbanísticos

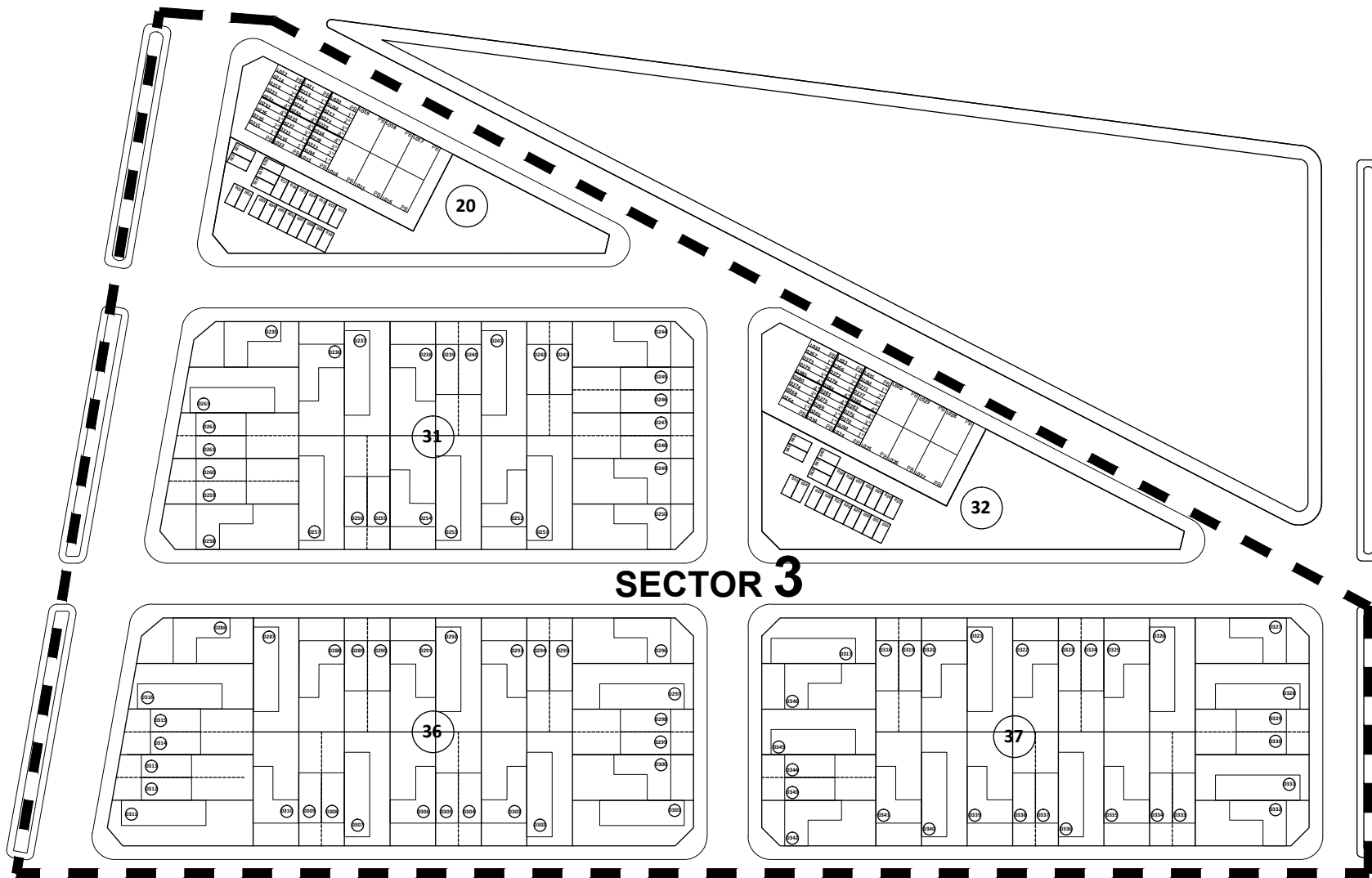
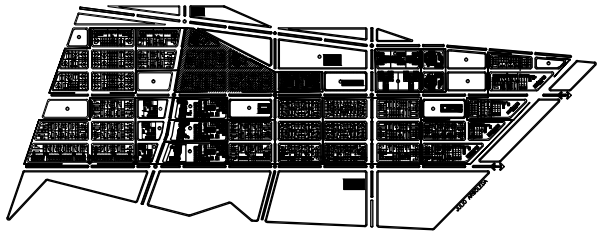

SECTOR 3

Los croquis, imágenes, fotografías o planos empleados son a título orientativo y provisorio, los mismos están sujetos a adecuaciones o replanteos, tanto en lo que respecta a la tipología, tamaño y características de las unidades funcionales como a los servicios generales y espacios comunes, pudiendo variar en función de la localización de la unidad funcional en el emprendimiento.

Sector 4

UF: 0001-0110

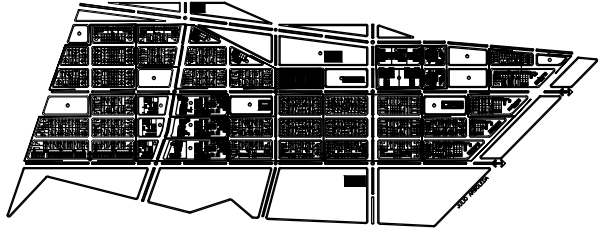

SECTOR 4

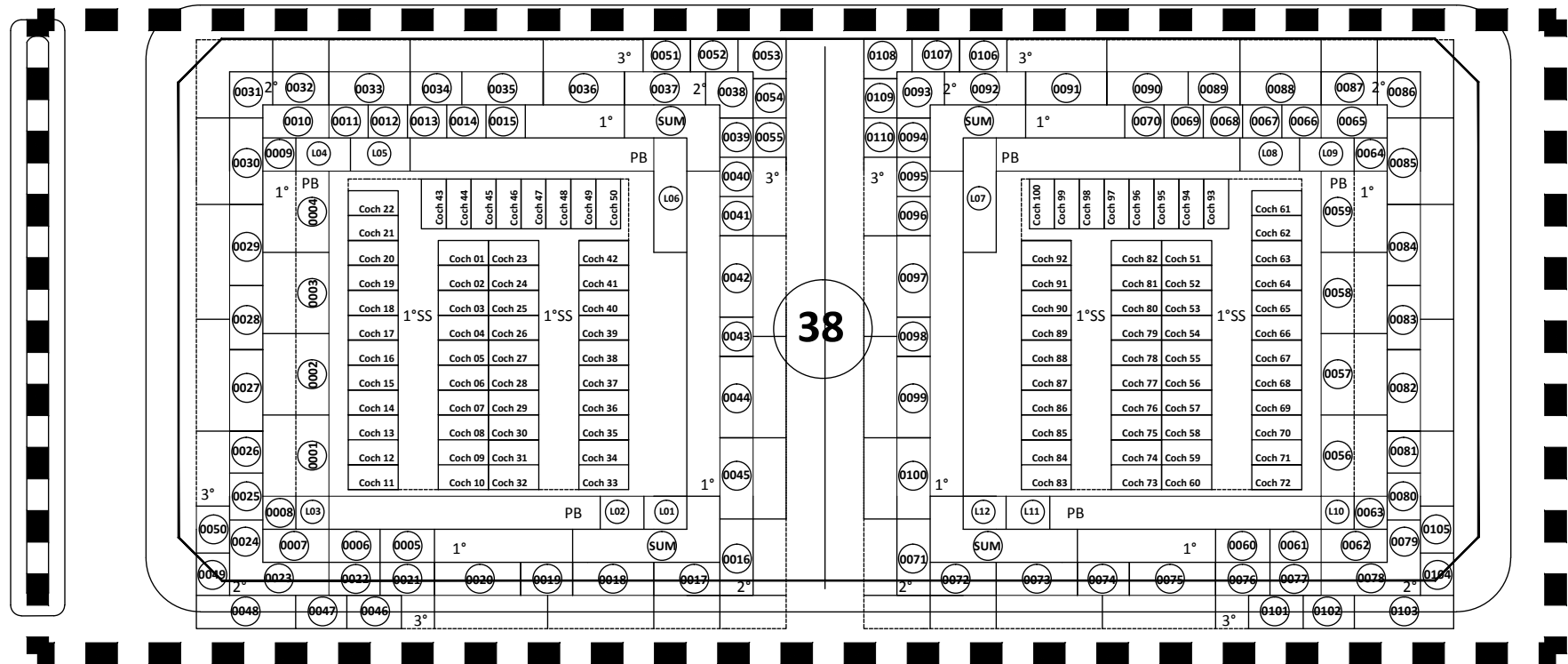

Sector 7

UF: 0347-0529

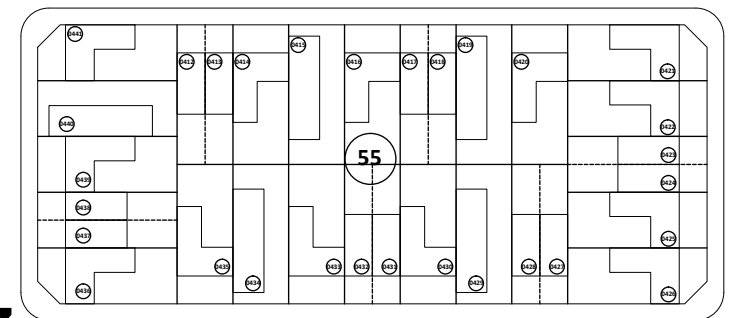
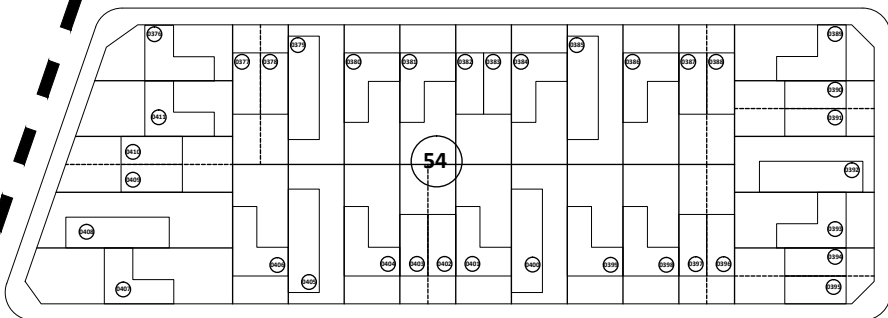
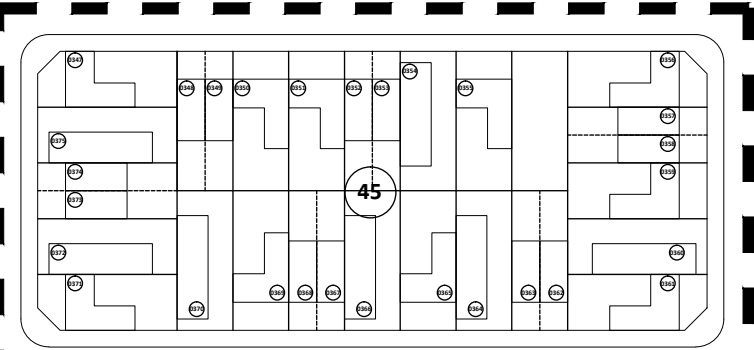
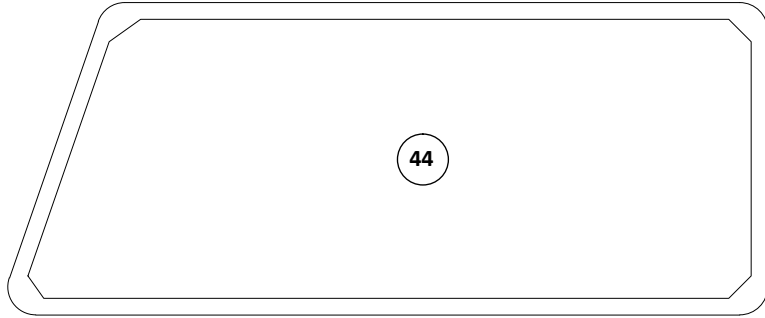
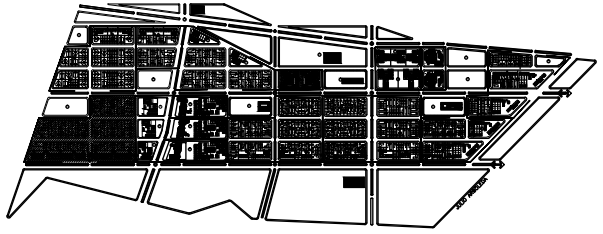

SECTOR 7

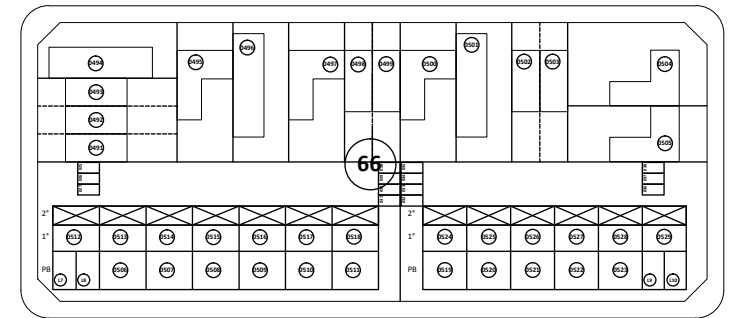
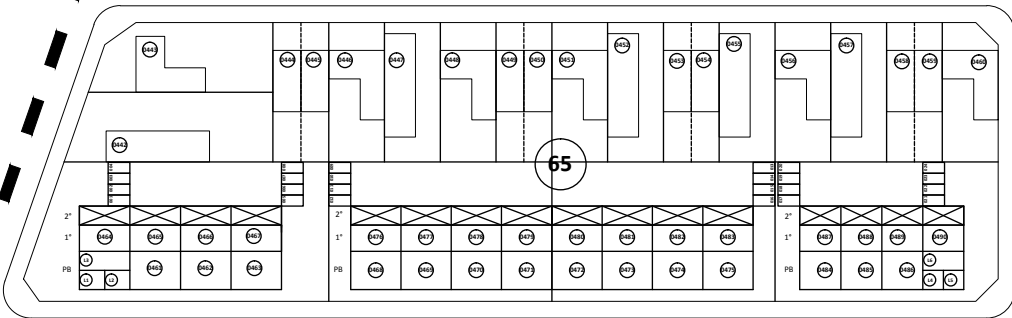

Los croquis, imágenes, fotografías o planos empleados son a título orientativo y provisorio, los mismos están sujetos a adecuaciones o replanteos, tanto en lo que respecta a la tipología, tamaño y características de las unidades funcionales como a los servicios generales y espacios comunes, pudiendo variar en función de la localización de la unidad funcional en el emprendimiento.

Sector 8

UF: 01-66

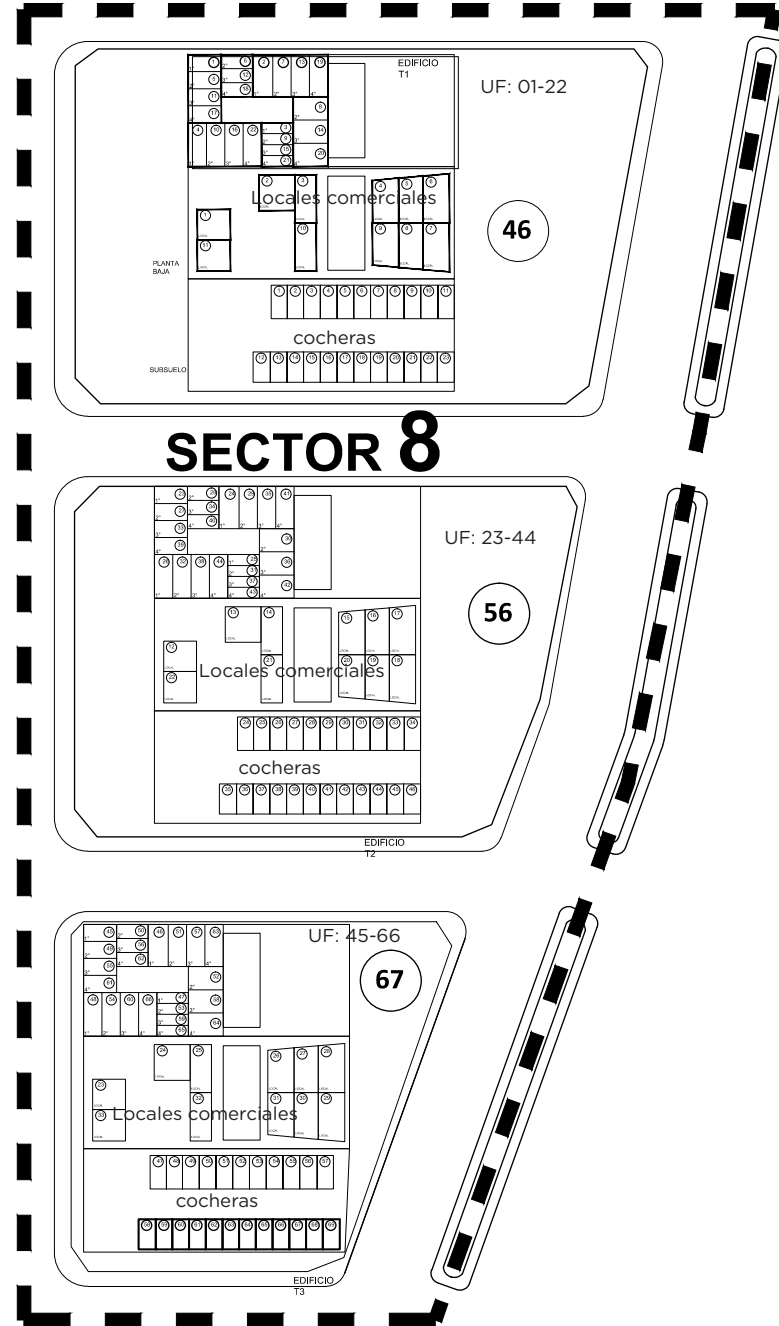
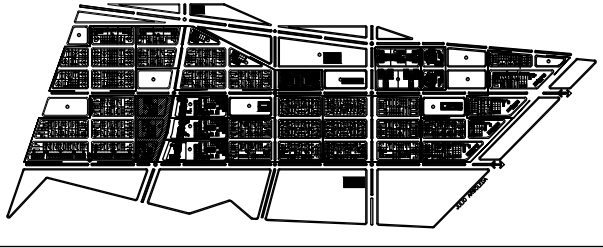



Ministerio del Interior,
Obras Públicas y Vivienda
Presidencia de la Nación

Estos planos se publican únicamente a efecto de poder identificar la ubicación de la unidad funcional asignada a través del sorteo.

Las medidas son orientativas y provisorias. La tipología, superficies y características de las unidades, así como los servicios generales y espacios comunes, están sujetos a modificaciones y replanteos que resulten de ajustes técnicos y/o requerimientos de las autoridades correspondientes. Asimismo, las medidas definitivas surgirán de los planos de subdivisión de propiedad horizontal aprobados por las autoridades correspondientes.